

Meja Kopi Moden Pelbagai Fungsi Diinspirasi oleh Palmanova, Itali

Nadzirah Husuno¹ & Mohamad Ali Selimin^{1,*}

¹Jabatan Pengurusan Pengeluaran dan Operasi, Fakulti Pengurusan Teknologi dan Perniagaan, Universiti Tun Hussein Onn Malaysia, Parit Raja, Batu Pahat, Johor, 86400 MALAYSIA

*Corresponding Author

DOI: <https://doi.org/10.30880/rmtb.2020.01.01.026>

Received 30 September 2020; Accepted 01 November 2020; Available online 01 December 2020

Abstract: The coffee table is used for convenient support of beverages, goods, decorative objects, and other small items as well as acts as decorative furniture for the living room. To date, the coffee tables produced by Fair Production Sdn. Bhd. has a poor design (bulky, sharp edges, and outdated) and functions as a coffee table only, which not fulfill today's customers' needs. Therefore, this study aims to design and develop a modern and multifunctional coffee table inspired by Palmanova, Italy for a small size living room. Various steps including a survey on the existing issues and design criteria needed in designing a new coffee table, creating sketches, and developing a miniature as well as the prototype. The survey shows that respondents were keener to possess a rectangular-shape coffee table with drawers as a compartment. Moreover, the coffee table made from combination materials viz. wood and metal with white color as a finishing touch become the preferences of the majority of the respondents. A modern and multifunction coffee table prototype was developed as a design suggestion for Fair Production Sdn. Bhd. in order to increase and expand their coffee table sales by providing current and meet the design criteria voted by respondents via survey.

Keywords: Coffee table, Modern design, Multifunction, Palmanova

Abstrak: Meja kopi digunakan untuk meletakkan makanan, minuman, barang perhiasan, dan lain-lain lagi serta merupakan sebuah perabot perhiasan bagi ruang tamu. Masalah yang dihadapi oleh Fair Production Sdn. Bhd. terhadap meja kopi keluaran mereka adalah rekaan yang terhad (besar, bucu yang tajam, dan lapuk) dan hanya berfungsi sebagai meja kopi sahaja, ini adalah tidak bersesuaian dengan kehendak pengguna masa kini. Justeru, kajian ini dilakukan untuk mereka dan menghasilkan sebuah prototaip meja kopi moden pelbagai fungsi yang diinspirasi oleh Palmanova, Itali bagi ruang tamu yang kecil. Antara proses yang terlibat termasuklah membuat tinjauan terhadap permasalahan dan kriteria rekaan meja kopi, penghasilan lakaran-lakaran, dan pembangunan miniatur serta prototaip. Hasil tinjauan yang dilakukan mendapati responden sangat berminat dengan rekaan meja

kopi berbentuk segiempat dengan fungsi laci sebagai ruang penyimpanan barang. Selain itu, meja kopi yang diperbuat daripada campuran kayu dan besi dengan kemasan warna putih menjadi pilihan utama responden. Sebuah prototaip meja kopi moden dihasilkan sebagai cadangan kepada Fair Production Sdn. Bhd. untuk meningkatkan dan meluaskan lagi pasaran meja kopi mereka dengan rekaan yang lebih menarik dan moden bersesuaian dengan kehendak pelanggan.

Kata kunci: Meja kopi, Rekaan moden, Pelbagai fungsi, Palmanova

1. Pengenalan

1.1 Latar Belakang Kajian

Meja kopi adalah meja rendah yang kebiasaannya diletakkan di ruang tamu. Ianya merupakan perabot yang berfungsi untuk meletakkan minuman, makanan, barang hiasan, dan pelbagai item-item kecil yang lain. Selain itu, ianya juga digunakan untuk melengkapkan dekorasi dalaman rumah iaitu ruang tamu dan kebiasaannya diperbuat daripada bahan kayu mahupun bahan alternatif yang lain (Cullen, 2015). Peredaran masa serta perubahan gaya hidup telah menyumbang kepada pertukaran citarasa serta keperluan pengguna. Dahulunya, majoriti meja kopi diperbuat daripada kayu dengan gaya tradisional. Kini, terdapat pelbagai jenis bahan mentah yang mudah didapati boleh digunakan untuk menghasilkan meja kopi dan juga perabot yang lain.

Selain itu, perubahan citarasa daripada gaya tradisional kepada gaya-gaya lain seperti moden, kontemporari, minimalis dan lain-lain lagi memainkan peranan dalam mereka bentuk meja kopi agar ianya bersesuaian dengan konsep dekorasi dan perabot-perabot lain yang ditempatkan di ruang tamu. Awal hingga pertengahan abad ke-20, rekaan moden diperkenalkan dimana dimulai dengan rekaan Jerman dan Scandinavia (Impiana, 2018; Genchev, 2013). Rekaan moden ini mempunyai ciri-ciri yang ringkas dan tidak sarat.

Perabot pelbagai fungsi direka untuk memenuhi keperluan pengguna dalam mendekorasi sesuatu ruangan terutama sekali ruangan yang mempunyai keluasan yang kecil. Terdapat pelbagai jenis pilihan perabot pelbagai guna di pasaran termasuklah meja kopi (Poetra, 2016). Dimana, kegunaan utama meja kopi iaitu untuk menghidangkan makanan dan minuman terutama sekali tetamu di tambah dengan fungsi lain, contohnya ruang penyimpanan dan juga sebagai item hiasan bagi ruang tamu yang bersesuaian dengan tema atau konsep dekorasi yang diinginkan. Ini menjadikan perabot pelbagai fungsi lebih eksklusif dan moden dari segi penggunaannya (Thorgersen, 2016).

Meja kopi yang akan direka adalah diinspirasikan daripada Palmanova, Itali iaitu merupakan sebuah bandar yang diasaskan oleh Republik Venice pada akhir abad ke-16. Bandar ini dibina mengikut rekaan Guilio Savorgnan (Paola, 2017). Dimana, pelan bandar Palmanova, Itali ini diilhamkan daripada kepingan salji yang mempunyai bentuk planar dengan enam sudut simetri berbentuk heksagon. Kajian ini dilakukan untuk mengatasi permasalahan industri yang dihadapi oleh Fair Production Sdn. Bhd.

1.2 Pernyataan Masalah

Kajian ini dijalankan untuk mengatasi permasalahan yang dihadapi oleh Fair Production Sdn. Bhd, Menurut Ithnin (2019) yang merupakan Eksekutif Pembangunan dan Penyelidikan syarikat ini menyatakan bahawa reka bentuk meja kopi mereka yang sedia ada adalah tidak menepati kehendak dan citarasa pelanggan mereka sekarang serta hanya memiliki satu fungsi sahaja. Ini kerana rekaan meja kopi mereka adalah sangat besar dan ini tidak bersesuaian dengan saiz rumah sekarang yang rata-ratanya memiliki ruang tamu yang bersaiz kecil. Tambahan beliau pula menyatakan bahawa rekaan meja kopi syarikat ini perlu diperbanyakkan dan ditambahnilai supaya ianya lebih menarik untuk

dipasarkan. Selain itu, Taslim (2019) sebagai Ketua Jabatan Keselamatan menyatakan bahawa rekaan meja kopi mereka juga mempunyai bucu-bucu yang tajam dan boleh mendatangkan bahaya kepada pengguna terutama sekali kanak-kanak. Justeru, satu rekaan baharu bagi meja kopi yang menepati kehendak pelanggan dan memiliki rekaan yang menarik diperlukan bagi mengatasi permasalahan yang dinyatakan.

1.3 Soalan Kajian

Kajian ini bertujuan untuk menjawab persoalan berikut: 1) Apakah ciri-ciri rekaan bagi meja kopi moden pelbagai fungsi berinspirasi Palmanova, Itali untuk ruang tamu yang kecil? 2) Bagaimanakah meja kopi moden pelbagai fungsi berinspirasi Palmanova, Itali direka? dan 3) Apakah langkah-langkah yang digunakan untuk menghasilkan prototaip meja kopi moden pelbagai fungsi berinspirasi Palmanova, Itali untuk ruang tamu yang kecil?

1.4 Objektif Kajian

Kajian ini dilakukan untuk mencapai beberapa objektif iaitu: 1) Untuk mengenalpasti ciri-ciri rekaan meja kopi moden pelbagai fungsi berinspirasi Palmanova, Itali untuk ruang tamu yang kecil, 2) Untuk mereka bentuk meja kopi moden pelbagai fungsi berinspirasi Palmanova, Itali bagi ruang tamu yang kecil, dan 3) Untuk membangunkan sebuah prototaip meja kopi moden pelbagai fungsi berinspirasi Palmanova, Itali untuk ruang tamu yang kecil.

1.5 Skop Kajian

Kajian ini menggunakan kaedah kuantitatif iaitu dengan mengedarkan borang soal selidik kepada golongan M40. Responden ini adalah terdiri daripada pelanggan-pelanggan Fair Production Sdn. Bhd. di sekitar Kluang, Johor, dimana fokus soal selidik ini adalah untuk mendapatkan kriteria rekaan meja kopi. Proses mereka bentuk meja kopi ini akan diinspirasi oleh rekaan Palmanova, Itali. Semua kriteria termasuk proses kemasan bagi meja kopi ini akan ditentukan mengikut dapatan borang soal selidik.

1.6 Kepentingan Kajian

Perabot sangat penting dalam menyokong aktiviti harian manusia di mana sahaja. Dengan rekaan meja kopi dengan ciri-ciri moden dan pelbagai fungsi ini, ianya mampu memberi manfaat kepada syarikat, pengguna dan juga kepada pelajar. Dari perspektif syarikat yang terlibat, rekaan yang moden dan pelbagai fungsi ini mampu menyelesaikan masalah yang mereka hadapi terhadap meja kopi keluaran mereka dimana rekaan ini mampu memenuhi ciri-ciri rekaan meja kopi yang dikehendaki oleh pelanggan mereka disamping turut meningkatkan jualan dan keuntungan kepada syarikat. Pelanggan pula akan mempunyai tambahan pilihan rekaan meja kopi yang lebih terkini dan bersesuaian dengan trend semasa. Manakala, pelajar akan dapat pengalaman dalam menyelesaikan permasalahan berasaskan industri disamping mengaplikasikan segala pengetahuan yang mereka ada untuk mereka dan menghasilkan satu prototaip meja kopi.

2. Kajian Literatur

Perabot merupakan objek yang digunakan untuk menyokong aktiviti harian manusia seperti duduk, baring, meletakkan barang dan sebagainya (Pinto, 2012). Rekaan perabot dipengaruhi oleh sesuatu peristiwa atau keadaan sejarah seperti seni reka arkitek, sosio-ekonomi, politik, agama, dan tahap intelektual sesuatu kelompok manusia (Rivers & Umney, 2003). Rekaan perabot telah wujud dari zaman dahulu lagi dan konsep atau gaya rekaan perabot itu berubah mengikut peredaran zaman dan trend semasa.

Meja kopi mulai wujud pada zaman Victoria iaitu pada abad ke-18. Pada awalnya, meja kopi digunakan hanya untuk dijadikan tempat meletakkan cawan teh atau kopi bagi melayan tetamu (William, 2019). Terdapat pelbagai jenis meja kopi yang ada sehingga kini, antaranya ialah meja kopi tradisional, asas, kontemporari, gaya kotej, industri, kampung, Parsons, moden, dan lain-lain lagi (Decorate, 2019; Impiana, 2018; Lane, 2017). Perubahan rekaan meja kopi bukan sahaja berubah dari segi gaya atau konsep, ini termasuk juga ketinggian meja kopi. Dimana, dahulunya meja kopi adalah lebih tinggi berbanding meja kopi sekarang. Disebabkan peredaran masa dan perubahan citarasa serta keperluan semasa, ketinggian meja kopi adalah lebih rendah dan ini kemungkinan dipengaruhi oleh gaya hidup masyarakat Jepun. Semasa tempoh Art Nouveau, pelbagai jenis rekaan meja kopi muncul hasil perkembangan Pergerakan Kesenian dan Kraf dimana rekaan meja kopi ini disukai oleh para Victorian kerana rekaan yang bersih, mudah, dan penekanan bentuk semulajadi diterapkan. Rekaan perabot moden bermula pada akhir abad ke-19 (Brommer, 2008). Meja kopi moden mempunyai ciri-ciri seperti dibina berdasarkan garis-garis yang bersih, mudah, ringkas, praktikal, dan diperbuat daripada kayu lengkung atau plastik yang mudah dibentuk (Lane, 2017). Rajah 1 menunjukkan satu rekaan meja kopi moden pada abad ke-19.



Rajah 1: Meja kopi moden abad ke-19 (Decorate, 2019)

Pada abad ke-16, banyak rancangan pembangunan bandar kelihatan lebih kemas dan ideal digunakan di seluruh dunia termasuklah bandar Palmanova di Itali. Perancangan ini termasuk menterjemah seni abstrak kepada sesuatu yang nyata. Palmanova bukan sahaja bandar yang maju, malah ianya merupakan sebuah bandar yang ideal dan urban (Paola, 2017). Bandar ini diilhamkan oleh kepingan salji (Kim, 2018). Struktur molekul kepingan salji diterapkan dalam perancangan bandar Palmanova kerana ciri-ciri kepingan salji yang semulajadi dan interaksi terhadap suhu, kelembapan, kelajuan angin, dan tekanan atmosfera yang membentuk kepingan salji ini.

Pada masa kini, perkembangan populasi dunia yang kian meningkat saban tahun serta perpindahan masyarakat luar bandar ke bandar atas pelbagai tujuan turut mempengaruhi keluasan kediaman di sesuatu bandar. Kediaman jenis menegak atau bertingkat seperti pangsapuri dan kondominium amat mudah didapati di kawasan bandar dan ianya juga dapat dilihat di kawasan luar bandar. Dengan keluasan kediaman yang kecil dan terhad, pemilihan perabot yang bersesuaian untuk menghias dan menyokong aktiviti harian manusia amatlah penting (Thorgersen, 2016). Pemilihan perabot dengan satu fungsi sahaja akan menyebabkan pengguna untuk membeli pelbagai perabot untuk tujuan yang tertentu. Namun, dengan peredaran masa dan permintaan, penghasilan perabot pelbagai guna mampu mengatasi permasalahan ini untuk memberikan keselesaan dan lebih ruang untuk kegunaan lain (Astonkar & Kherde, 2015). Rajah 2 merupakan salah satu contoh meja kopi pelbagai guna dimana rekaan meja kopi ini disekalikan dengan kerusi sebagai tempat duduk.



Rajah 2: Meja kopi pelbagai guna (Astonkar & Kherde, 2015)

3. Metodologi Kajian

Kajian ini mengaplikasikan kaedah kualitatif dengan menggunakan instrumen borang soal selidik kepada 50 orang responden di sekitar Kluang, Johor bagi mengenalpasti kriteria rekaan yang dikehendaki oleh bakal pengguna meja kopi yang akan direka. Kajian visual terhadap bahan, bentuk, dan rekaan meja kopi yang sedia ada dilakukan terlebih dahulu agar ianya mampu memberi inspirasi tambahan ataupun rujukan buat pereka. Manakala, hasil daripada kriteria yang diperolehi melalui borang soal selidik digunakan dalam proses reka bentuk meja kopi berinspirasi Palmanova, Itali. Ianya dimulakan dengan penghasilan lakaran-lakaran termasuklah beberapa lakaran kecil (1 kertas bersaiz A3), tiga lakaran idea, tiga pembangunan idea, dan satu lakaran reka bentuk akhir. Proses pemilihan rekaan akhir dilakukan dengan mengambil kira rekaan yang memenuhi lebih banyak ciri-ciri yang diperlukan (borang soal selidik) disamping perbincangan bersama ahli-ahli kajian.

Seterusnya, proses penghasilan miniatur berskala 1:10 akan dibangunkan menggunakan kertas keras, pita pelekat, dan pelekat dinding. Ianya bertujuan untuk proses saringan awal bagi mengenalpasti penambahbaikan yang diperlukan bagi meningkatkan kualiti serta penampilan meja kopi sebenar yang bakal dihasilkan. Penghasilan lukisan teknikal dan pembentukan prototaip akan dilakukan sekiranya tiada atau selesai proses penambahbaikan terhadap rekaan akhir yang dipilih. Penghasilan prototaip dilakukan dengan menghasilkan meja kopi mengikut saiz, bahan dan reka bentuk akhir yang telah dipilih dan ditambahbaik. Pemilihan bahan bagi prototaip juga dipengaruhi oleh hasil dapatan borang soal selidik yang dilakukan.

4. Keputusan dan Analisis Data

Borang soal selidik digunakan dalam kajian ini untuk mendapatkan input daripada responden yang juga merupakan bakal pembeli atau pengguna kepada perabot yang akan dihasilkan. Borang soal selidik yang diagihkan mempunyai tiga bahagian. Rumusan dapatan borang soal selidik adalah seperti yang ditunjukkan dalam Jadual 1.

Kajian visual dilakukan untuk memberi gambaran yang jelas akan rekaan meja kopi sedia ada di pasaran untuk dijadikan asas tambahan dalam mereka bentuk meja kopi moden pelbagai guna. Antara elemen yang diutamakan dalam proses kajian visual ini adalah rekaan meja kopi yang diperbuat daripada kayu dan kaca, bentuk permukaan meja kopi dan juga meja konsol moden. Hasil kajian visual adalah seperti yang ditunjukkan pada Rajah 3.

Jadual 1: Dapatan borang soal selidik

Bahagian	Peratus (%)	Item
Maklumat demografi	64.0	Responden adalah wanita
	68.0	Responden berumur di antara 26-40 tahun
	60.0	Tinggal di rumah teres
Kegunaan meja kopi	82.0	Aktiviti bersosial dan istirehat dilakukan di ruang tamu
	50.0	Meluangkan 4-6 jam di ruang tamu
	98.0	Memiliki meja kopi
	72.0	Meja kopi untuk menghidang makanan dan minuman
	38.0	Meja kopi untuk menyimpan barang
Kriteria rekaan meja kopi	40.0	Meja kopi sebagai perhiasan ruang tamu
	46.0	Memilih meja kopi berbentuk segi empat
	50.0	Memilih warna putih untuk meja kopi moden
	95.9	Berminat untuk memiliki meja kopi dengan ruang penyimpanan
	92.0	Memilih kayu sebagai bahan binaan meja kopi
	100.0	Memilih untuk memiliki meja kopi pelbagai fungsi
	100.0	Mementingkan faktor keselamatan – tiada bucu yang tajam



Rajah 3: Kajian visual meja kopi

Lakaran kecil yang ringkas dan kasar tanpa perincian dihasilkan pada peringkat awal untuk memberikan gambaran kecil bagi sesebuah gambaran besar atau sebenar sesuatu rekaan yang akan dikembangkan kemudian. Lakaran kecil yang dihasilkan digunapakai untuk dijadikan rangka utama ataupun bahagian-bahagian penting dalam rekaan meja kopi yang akan dibangunkan. Ini merupakan langkah awal dalam proses mereka bentuk perabot. Rajah 4 menunjukkan lakaran kecil yang telah dihasilkan pada sekeping kertas bersaiz A3. Lakaran kecil ini boleh diaplikasikan sama ada menjadi salah satu pandangan ini atas, depan, atau tepi.

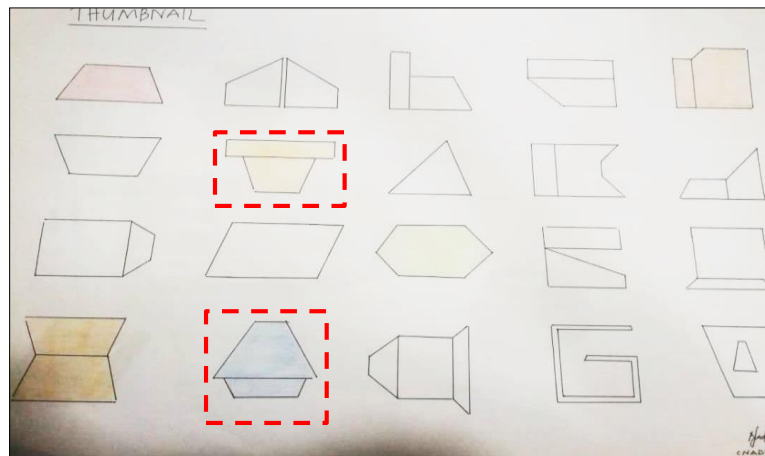

Rajah 4: Lakaran kecil meja kopi

Gabungan rekaan berbentuk trapezium dan segi empat (seperti yang ditanda dengan kotak warna merah garisan putus-putus pada Rajah 4) dipilih untuk dijadikan asas kepada proses menghasilkan lakaran idea. Pemilihan ini adalah berdasarkan jawapan yang diberikan oleh responden yang menginginkan perabot yang mempunyai ciri keselamatan (tiada bucu tajam) serta rekaan bentuk yang menarik dan jarang digunakan (trapezium). Sebanyak 3 lakaran idea dihasilkan dalam kajian ini seperti dalam Rajah 5. Kesemua lakaran ini menunjukkan kepelbagaian dalam rekaan trapezium dan segi empat bagi rangka utama meja konsol serta susun atur bahagian penyimpanan yang ingin dihasilkan.

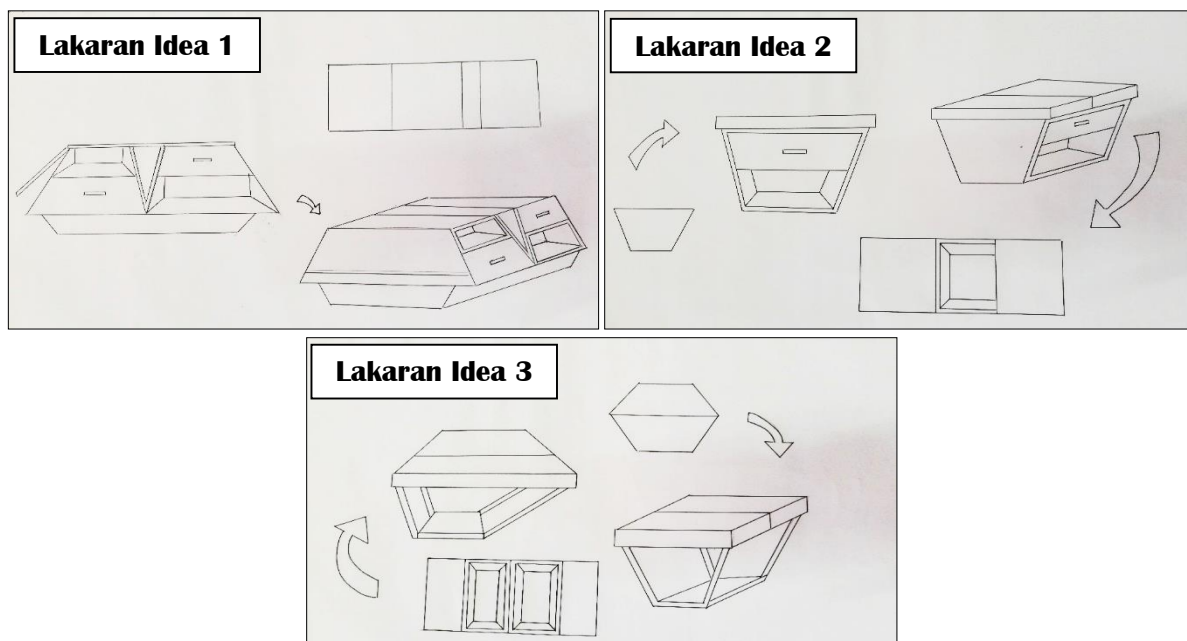

Rajah 5: Lakaran idea meja kopi moden pelbagai guna

Berdasarkan lakaran idea dan juga kriteria-kriteria yang diperolehi hasil daripada borang soal selidik yang diagihkan, pemilihan lakaran idea untuk dibangunkan dibuat. Dengan ciri-ciri seperti tiada bucu yang tajam, rekaan yang moden, mempunyai ruang penyimpanan, dan rekaan Palmanova, Itali sebagai sumber inspirasi, lakaran idea 2 lebih menepati kriteria ini. Oleh yang demikian, lakaran idea 2 dipilih untuk proses seterusnya iaitu proses pembangunan idea (Rajah 6). Dalam proses ini, elemen rekaan seperti jenis rekaan kaki meja dan susun atur ruang penyimpanan menjadi titik fokus pembangunan idea bagi lakaran idea 2 disamping elemen teknologi iaitu mekanisma pada bahagian

permukaan atas meja kopi ditekankan agar ia lebih menepati kriteria-kriteria yang diinginkan oleh bakal pengguna dan seterusnya mengatasi permasalahan yang dihadapi oleh Fair Production Sdn. Bhd.

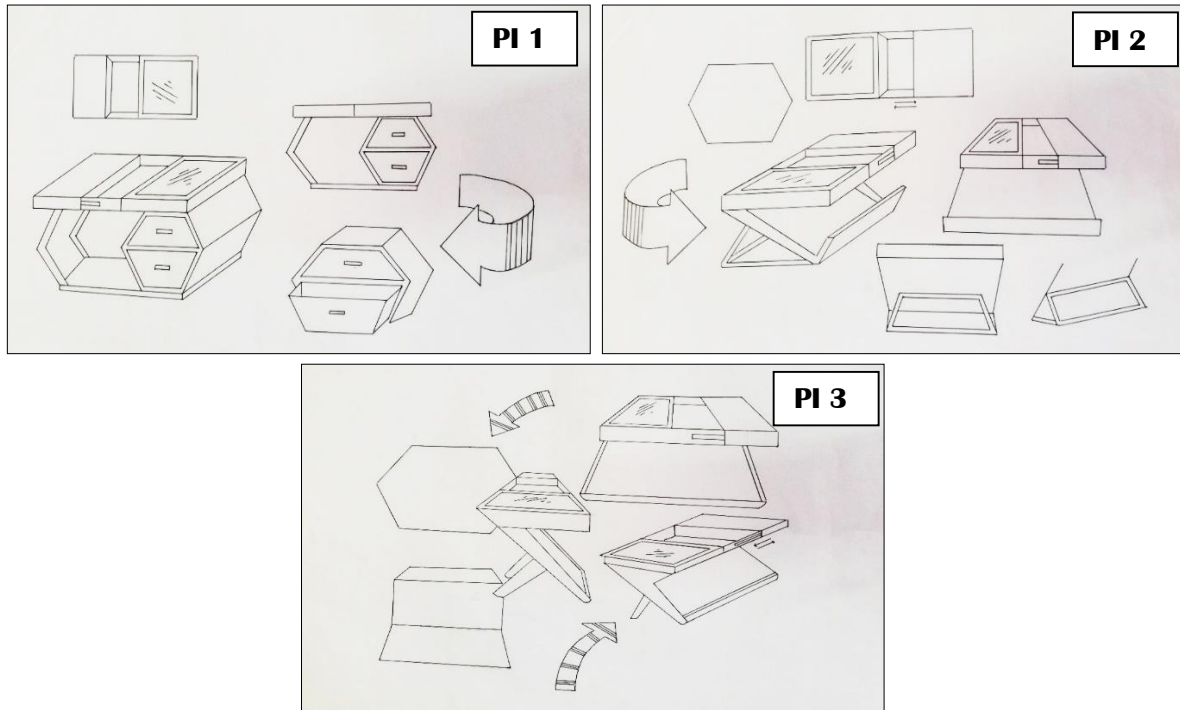

Rajah 6: Pembangunan idea meja kopi moden pelbagai guna

Satu tinjauan ringkas untuk memilih reka bentuk akhir. Berdasarkan tinjauan ringkas yang dilakukan dengan menjadikan pengunjung Kluang Mall, Kluang, Johor sebagai responden telah dilakukan pada 13 Disember 2019. Hasil daripada tinjauan ini mendapati bahawa pembangunan idea 2 berjaya menarik minat para pengunjung. Dengan hasil tinjauan dan perbincangan dengan penyelia serta Fair Production Sdn. Bhd., lakaran pembangunan idea 2 dipilih sebagai rekaan akhir bagi kajian ini. Lakaran ini ditambahbaik dengan menambahkan perincian dimensi serta kemasan lukisan yang lebih baik (Rajah 7).

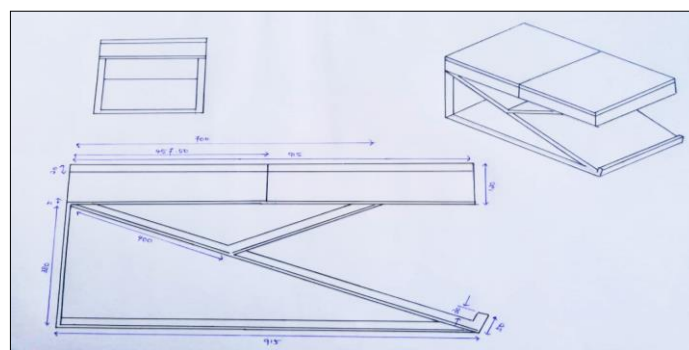

Rajah 7: Rekaan akhir meja kopi moden pelbagai guna

Proses penghasilan miniatur meja kopi menggunakan kertas keras, pita pelekat, dan pelekat dinding dengan corak kayu berskala 1:10 dibangunkan. Miniatur meja kopi moden adalah seperti yang dapat dilihat pada Rajah 8.

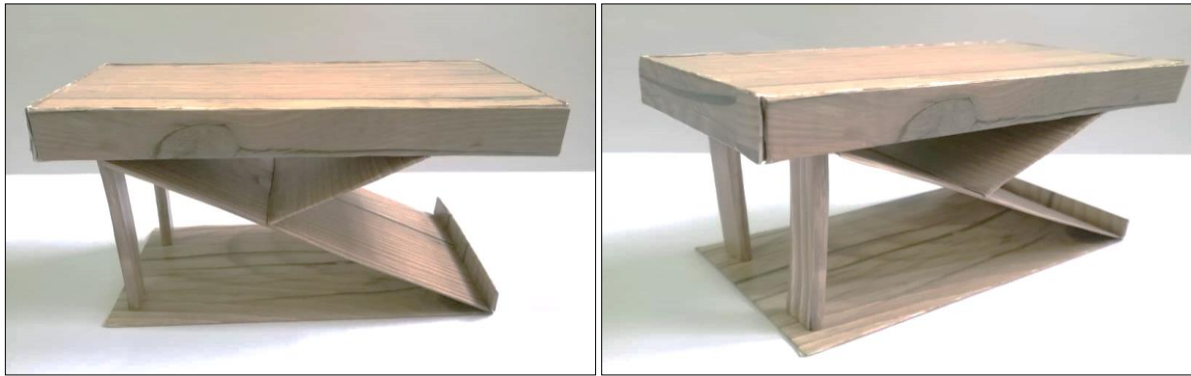

Rajah 8: Miniatur meja kopi moden pelbagai guna.

Penyediaan lukisan teknikal bagi rekaan akhir meja kopi moden pelbagai guna dihasilkan dengan menggunakan perisian *SolidWorks*. Lukisan teknikal ini dilengkapi dengan dimensi, kemasan permukaan dan lukisan 3D bagi meja kopi moden. Rajah 9 merupakan lukisan teknikal bagi meja kopi moden pelbagai guna yang diinspirasikan oleh bandar Palmanova, Itali dengan mengabungkan pandangan isometrik dan orthografik.

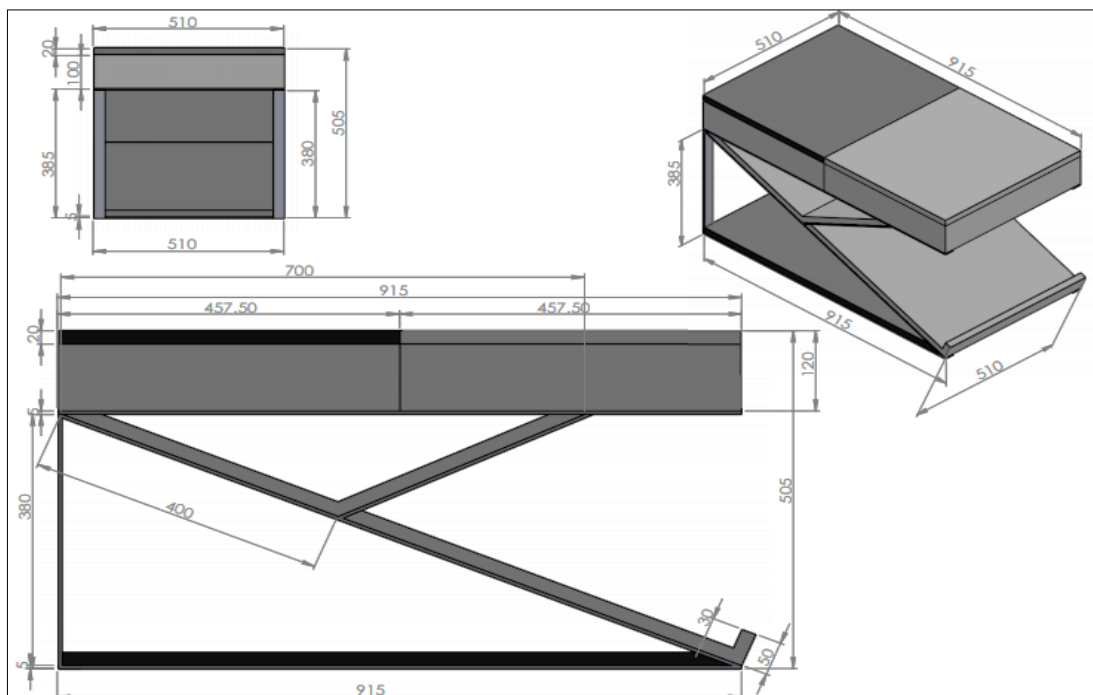

Rajah 9: Lukisan teknikal meja kopi moden pelbagai guna berinspirasikan Palmanova, Itali

Proses membangunkan prototaip (Rajah 10) bagi rekaan meja kopi moden dihasilkan dengan menggunakan bahan-bahan seperti papan lapis, besi berongga, rel laci (aluminium), dan formika (putih dan warna kayu). Bahagian atas permukaan meja kopi ini mempunyai ruang penyimpanan yang mana permukaan ini boleh digelongsorkan untuk membuka dan menutup ruang penyimpanan atas. Selain itu, terdapat pelbagai bentuk ruang penyimpanan dibahagian kaki meja boleh dijadikan untuk menyimpan pelbagai item seperti majalah, buku, barang hiasan dan lain-lain lagi. Pemilihan formika berwarna putih adalah untuk memenuhi konsep rekaan moden yang diinginkan oleh responden selain formika bercorak kayu digunakan untuk menambah seri dan tarikan kemasan akhir papan lapis yang digunakan. Pemilihan papan lapis sebagai bahan utama untuk menghasilkan meja kopi moden ini adalah kerana ianya bahan yang mudah didapati, senang diproses, dan harga berpatutan. Dengan ciri-ciri papan lapis

ini, ianya menyumbang kepada harga jualan meja kopi moden ini kelak. Rangka utama meja kopi moden ini dibentuk menggunakan besi berongga untuk memberikan kekuatan dan ketahanan kepada rekaan meja kopi yang menggunakan papan lapis sebagai permukaan atas dan kaki meja. Rekaan ini memenuhi kriteria rekaan yang dinyatakan oleh responden bagi borang soal selidik yang telah diagihkan diperingkat awal kajian ini.



Rajah 10: Prototaip meja moden pelbagai guna berinspirasi Palmanova, Itali

5. Kesimpulan

Kajian ini berjaya mencapai objektif yang telah ditetapkan. Kajian ini telah menghasilkan sebuah meja kopi moden pelbagai guna berinspirasi bandar Palmanova, Itali. Kriteria-kriteria rekaan diperolehi dengan mengagihkan borang soal selidik kepada responden di sekitar Kluang, Johor. Hasil daripada borang soal selidik dan kajian visual yang dilakukan dijadikan rujukan dalam mereka bentuk meja kopi moden ini. Lakaran idea 2 dipilih untuk dibangunkan dan lakaran pembangunan idea 2 dipilih sebagai rekaan akhir. Rekaan akhir ini ditambahbaik bagi meningkatkan mutu, kualiti, dan kestabilan meja kopi yang ingin dihasilkan. Prototaip meja kopi moden pelbagai guna dihasilkan menggunakan papan lapis, besi berongga, rel laci, dan formika. Dengan adanya rekaan meja kopi moden pelbagai guna yang menarik dan menepati keinginan pengguna ini mampu untuk menyelesaikan permasalahan yang dihadapi oleh Fair Production Sdn. Bhd.

Rujukan

- Adams, C. (2014). Escapism. Dicapai pada Mei 5, 2019 dari <https://escapismmagazine.com>
- Astonkar, D.V. & Kherde, S.M. (2015). Development in various multipurpose furniture's by using space saving approach. *International Research Journal of Engineering and Technology*, 257- 264.
- Cullen, M. (2015). Fine woodworking. sleek and shapely coffee table, 64.
- Decorate, K. (2019). The latest trends in modern house design and decorating. Dicapai pada April 15, 2019 dari <https://www.trendir.com/elegant-modern-sofas>
- Genchev, Y. (2013). Design and modern furniture. *Trends in Modern Home Interior and Furniture*, 19-21.
- Impiana. (2018). Dekorasi konsep moden dan kontemporari. *Majalah Impiana*.

- Kim, J. (2018). The design characteristics of nature-inspired buildings. *The Design Characteristics of Nature-inspired Buildings*, 88.
- Lane, B. (2017). Coffee table styles and materials guide. Dicapai pada April 15, 2019 dari <https://www.wayfair.com/ideas-and-advice/coffee-table-styles>
- Paola, G.M. (2017). The palmanova cantonments. *Conservation Value-Enhancement and Transformation for an Integrated*, 559-565.
- Pinto, R. (2012). History of furniture. *Furniture History*, 1-3.
- Poetra, B.L. (2016). Konsep perabot. *Perancangan perabot multifungsi untuk ruang*, 790-793.
- Rivers, S. & Umney, N. (2003). *Conservation of furniture*. Routledge.
- Thogersen, K. (2016). Small spaces need smart solutions. *Designing furniture for small space in connection with human wellbeing*, 1-8.
- William, B. (2019). A brief history of coffee tables. Dicapai pada Mei 5, 20119 dari <https://www.thatfurniturewebsite.co>